

ホープ EBS型
ハイブリッドエクセスバーナー
取扱説明書

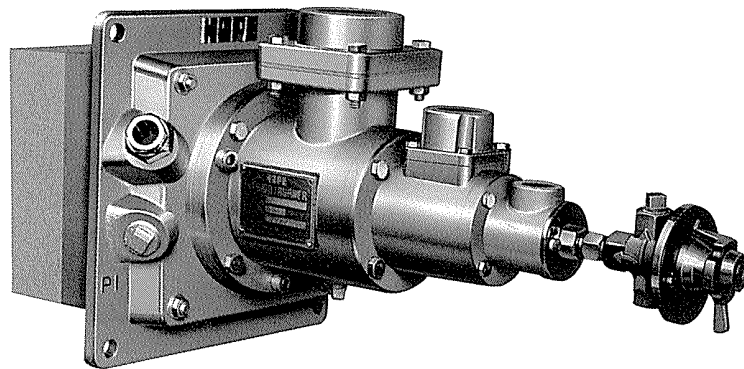

(株) 横井機械工作所

〒463-0002 名古屋市守山区中志段味大洞口2720-1

TEL. 052-736-0773 FAX. 052-736-0258

目 次

1 . 製品と付属品の確認・概要・仕様	・ ・ ・ ・ 1
2 . 安全上のご注意	・ ・ ・ ・ 2
3 . 必ずお読み下さい。	・ ・ ・ ・ 3
4 . バーナー取り付けの注意事項	・ ・ ・ ・ 4
5 . フローシート	・ ・ ・ ・ 5
6 . 操作方法（運転準備・点火・調整・消火）	・ ・ ・ ・ 6
7 . 点検・分解・清掃・組立	・ ・ ・ ・ 7
8 . 警告プレートについて	・ ・ ・ ・ 8
9 . トラブルと思ったら	・ ・ ・ ・ 9
10 . 構造図	・ ・ ・ 10

この度はホープEBS型ハイブリッドエクセスバーナーをお買いあげいただき誠にありがとうございます。十分な性能を満足していただくため、また安全及び保守・点検等のためこの取扱説明書をよくお読み下さいますよう、お願い申し上げます。

この取扱説明書は施工業者様はもとよりエンドユーザー様まで確実にお届け下さい。

購入時の点検確認

ご注文通りの製品かどうかバーナーの銘板と下記仕様表でご確認下さい。
また輸送中の破損等の有無を点検して下さい。

概要

EBS型ハイブリッドエクセスバーナーはオイルとガスの混焼及びそれぞれの燃料での専焼も出来るコンビネーションバーナーです。ターンダウンレシオが大きく、ホットエアにも使用出来ます。その特長は次の通りです。

- 1) 高速噴流が得られる為、炉内攪拌ファンを必要とせず、炉内温度の均一化が図れます。
- 2) ターンダウンレシオが大きく、低過剰空気燃焼から高過剰空気燃焼まで幅広く使用出来ます。
- 3) 高温高速噴流の為、被加熱物に直接高温ガスを当てることにより急速加熱が出来ます。
- 4) エアーボディにはメータリングオリフィスを内蔵している為、容易に流量測定が出来、調整及び設定が簡単に出来ます。

仕様

型式	燃焼容量 kW	配管口径 (Rc)				質量 kg
		ガス	オイル	エアー	アトマイズ [®] エアー	
EBS - 1	93	1	3/8	1 ¹ / ₂	1/2	34
EBS - 2	140	1	3/8	2	1/2	34
EBS - 3	233	1 ¹ / ₂	3/8	2 ¹ / ₂	3/4	57
EBS - 4	350	1 ¹ / ₂	3/8	3	3/4	57
EBS - 5	465	1 ¹ / ₂	3/8	3	3/4	57

● 基準圧：燃焼空気圧 6 kPa. 噴霧空気圧 6 kPa. ガス 2～10 kPa

安全上のご注意

取付工事、試運転調整、保守・点検の前に必ずこの取扱説明書とその他の付属書類をすべて熟読し、機器の知識、安全の情報、そして注意事項のすべてについて習熟してからご使用下さい。この取扱説明書では、安全注意事項のランクを「高度の危険」「危険」「注意」として区分してあります。

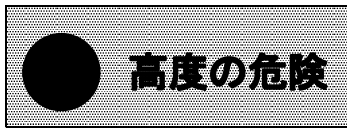

取り扱いを誤った場合に、極度に危険な状態が起り得て、死亡又は重傷を受ける可能性が想定される場合。

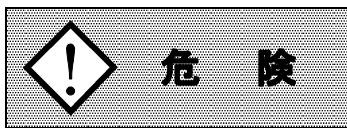



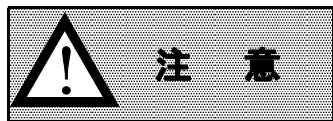



取り扱いを誤った場合に、危険な状態が起り得て、死亡又は重傷を受ける可能性が想定される場合。



取り扱いを誤った場合に、危険な状態が起り得て、中程度の障害や軽傷を受ける可能性が想定される場合及び物的損害のみの発生が想定される場合。

尚、 **注意** に記載した事項でも状況によっては重大な結果に結びつく可能性があります。いずれも重要な内容を記載しておりますので、必ず守って下さい。

絵表示の意味		例
 強制	行為を強制・指示する内容があることを告げるものです。近くに具体的な強制・指示内容が描かれています。	 必ず行う
 禁止	禁止の行為であることを告げるものです。近くに具体的な禁止内容が描かれています。	 接触禁止
 注意	注意を促す内容があることを告げるものです。近くに具体的な注意内容が描かれています。	 高温注意

必ずお読み下さい

高度の危険



着火動作の前には必ずプレパージして下さい。
特に着火動作を連続で繰り返すと、炉内に溜まった
ガスで爆発事故を起こす可能性があります。
火炎検出等の安全装置を設置して下さい。

危険



感電注意

点火プラグのスパーク確認等の為、プラグの脱着をする場
合は、必ずトランス電源を切ってから、おこなってくださ
い。



点火時及び燃焼時に、サイトホールは絶対に外さないで下
さい。
※炉内の熱ガスが吹き出すことがあります。

注意



接触禁止

バーナー前板、パイロットバーナー取り付け部周辺は燃焼
中特に高温になります、触らないよう注意して下さい。

パッキンについて

1. 附属のパッキンは、本バーナーのシール以外には使用しないで下さい。
2. 交換した後の古いパッキンは、速やかに袋に入れ廃棄する場合は「廃棄物の
処理及び清掃に関する法律」に従うこと。尚、焼却処分は行わないこと。

取り付け

- 1) バーナータイトルの外面、特に下部面は耐火レンガ、キャストブル等でバーナータイトルが落下しないようにバックアップして下さい。
※ セラミックファイバー（ウール又はブランケット等）で受けると、バーナータイトルが落下する恐れがあります。必ずバックアップは耐火レンガ、キャストブル等で行って下さい。
- 2) バーナーを炉体に取り付ける際、取付口とバーナータイトルの隙間には耐火モルタルを詰めて固定して下さい。

参考図

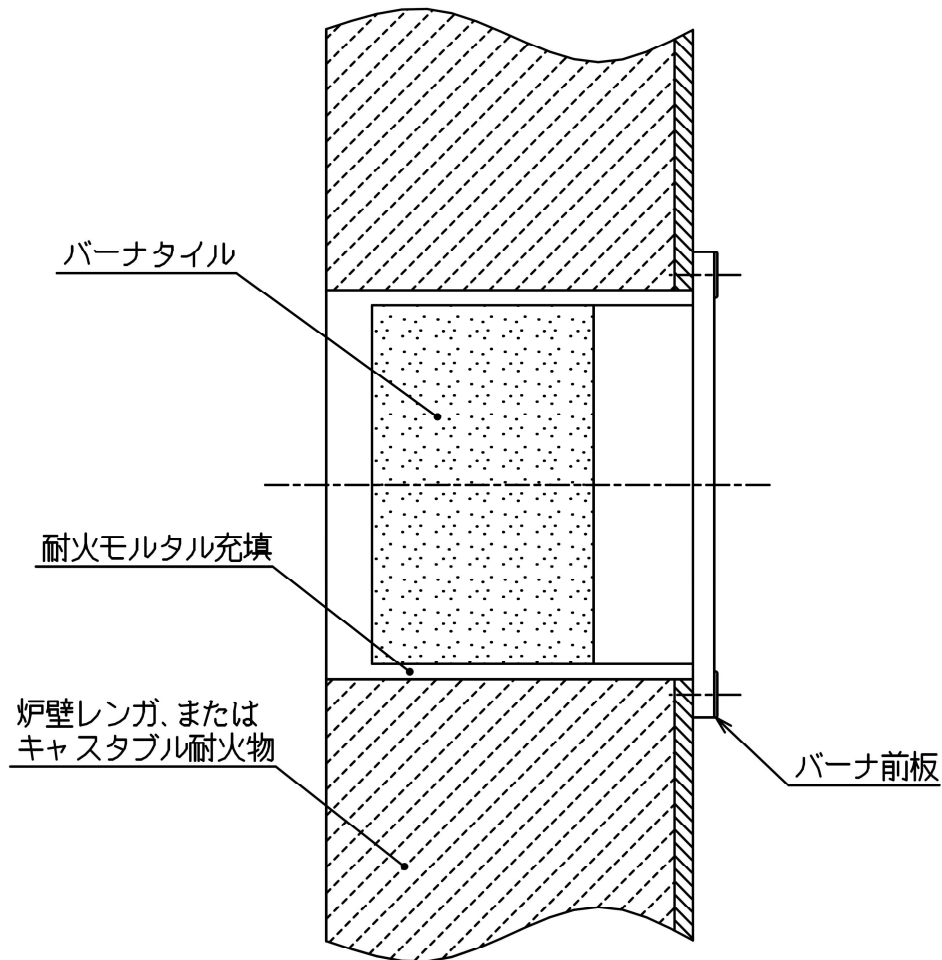

配管

- 1) シールテープ・ボンド・切粉等が配管内に残らないよう必ず清掃して下さい。電磁弁・ガバナ・バルブ類等の作動不良の原因になります。
- 2) 配管を接続するときはバーナーに無理な力がかからないように配管サポートを設けて下さい。
- 3) EBSはエアーオリフィスを内蔵しているため、バーナー入り口への配管は配管径の3倍以上の直管部を設けて下さい。エアーの差圧検出タップにPコックを取り付けて下さい。（4ヶ所）
- 4) 送風機を選択する場合は、カタログに記載して有る非燃焼時の空気量の値より選定して下さい。

フローシート

均圧弁方式

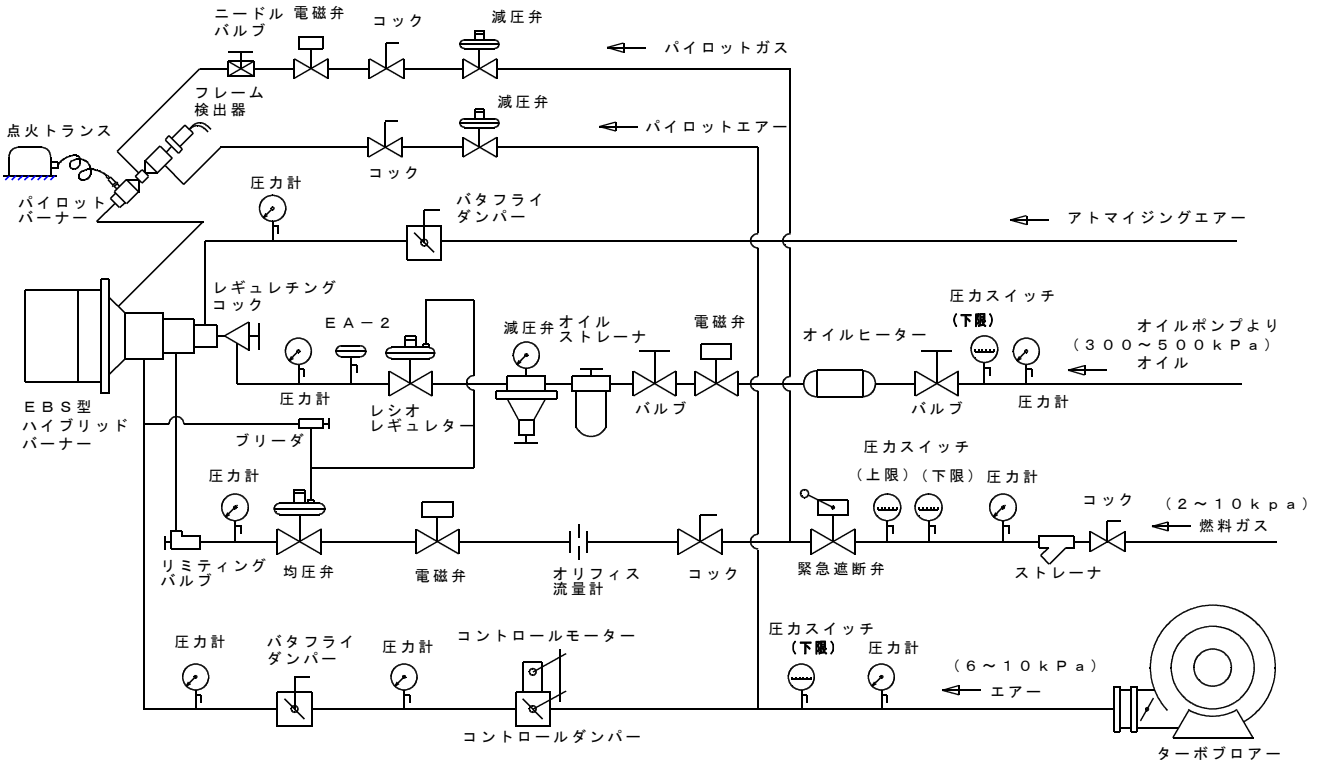

操作方法

運転準備

- 1) すべてのコックが閉じていることを確認する。
- 2) エアー又は窒素等でオイル配管内の漏れチェックを行う。
- 3) エアー・オイル・ガスの各ラインの機器類が正常に動作することを確認する。
- 4) オイル・ガスが所定の圧力で供給され配管内が置換されていることを確認する。
- 5) ブロアーを起動し出口圧力が所定圧力であることを確認する。
- 6) アトマイズエアー圧力が所定圧力であることを確認する。
- 7) コントロールダンパーで最大燃焼時（6 kPa）と最小燃焼時（0.1～0.5kPa）に設定する。
- 8) コントロールダンパーを全開にして炉内のエアージョージをする。
（ジョージは炉内容積のおよそ3倍を目安として下さい。）
- 9) コントロールダンパーを最小燃焼時の位置に設定する。
※ ガス専焼の場合でもノズル保護の為、アトマイズラインは1～2kPaの圧力でエアージョージを流してください。

点火

- 1) バーナー手前のコック及び電磁弁とレギュレティングコックが全閉であることを確認する。
- 2) 点火ボタンを押してパイロットバーナーを着火する。
- 3) バーナー手前のコック及び電磁弁を全開にし、レギュレティングコック及びリミテイングバルブを徐々に開いてゆきメインバーナーが確実に着火したことを確認する。
- 4) ガス燃焼の場合は、リミテイングバルブを徐々に開いてゆきメインバーナーが確実に着火したことを確認する。

調整

- 1) エアーオリフィスの差圧を測定し、表より空気量を求める。
- 2) 必要な燃料量を算出し、流量計にてオイル量とガス量を適正な空気比になるまで、流量計とオリフィスの差圧により調整する。流量計が無い場合は、レギュレティングコックの表よりコックの目盛りを設定します。この時には油圧の補正を必ず行って下さい。（A重油の場合には、粘度、比重の補正も併せて行って下さい。）
- 3) ガス燃焼の場合は、必要なガス量を算出し、MO（オリフィス流量計）又は他の流量計にて適正な空気比になるまで、リミテイングバルブでガス量を調整する。
- 4) レシオレギュレータ制御及び均圧弁制御の場合は燃焼状態を確認しながらコントロールダンパーを最大燃焼時の位置までゆっくりと開け、各流量を確認する。
- 5) 火炎検出器による電流値の確認も行なう。
- 6) 空気比の設定が終わったら再度コントロールダンパーを最小燃焼時の位置に戻す。
- 7) 必要なターンダウンがとれるようにコントロールモーターとコントロールダンパーをジョイントする。

注意

- 1) 燃焼中はバーナータイル内の圧力が高くなり、サイトホールを外すと火炎が吹き出します。サイトホールの弛みやガラスの破損等には充分注意して下さい。
- 2) バーナー内蔵オリフィスは調整用の目安です。正確な値が必要な時は、配管途中にMO型メータリングオリフィスの設置をお奨めします。

消火

バーナー手前のコック及び電磁弁を全閉にして消火したことを確認します。
ノズル保護のため燃焼ブロアーは炉内温度が500℃以下になってから停止して下さい。

点 検

- 1) エアー及びオイル・ガスの量をチェックして、狂いがあれば再調整して下さい。
(半年に1回程度、又は使用状況に応じて適時)
- 2) フレーム状態及び前板の赤熱、サイトホールガラスの割れ等を定期的に点検をして下さい。不具合を発見した時は、速やかに部品交換等の対処をして下さい。

分 解

※分解は炉の冷却後行って下さい。また必ず防護手袋等を着用して下さい。

- 1) 燃焼ブローア等すべての電源が切れている事を確認する。
- 2) すべてのコックが閉じている事を確認する。
- 3) オイル及びガス配管のユニオン等を弛める。
- 4) ⑫エアーフランジを止めているボルトを外し、エアーフランジを外す。この時⑬エアーオリフィスと⑭エアーパッキンが本体との間に挟んで有るので無くさない様にして下さい。
- 5) ⑳バルブ継手のボルトを弛め、㉑レギュレチングコックを反時計方向に少し回転させて、⑪オイルパイプ⑧オイルノズル㉒ニップル、バルブ継手、レギュレチングコックを取り出す。
- 6) ③アトマイズボディのボルトを外し、アトマイズボディ、⑩アトマイジングパイプ⑦アトマイザーを取り出す。
- 7) ②ガスボディのボルトを外し、ガスボディ、⑨ガスパイプ⑮オリフィス押さえ⑯ガスオリフィス⑱パッキンを取り出す。
- 8) ①バーナーボディを止めている4本の六角ボルトを外し、バーナーボディ、⑤ノズル取付板④エアーノズル⑥保護板を取り出す。ここを分解した時は、⑲のシールパッキンを必ず新品と交換して下さい。
- 9) ①バーナーボディに付いている3本の六角穴付ボルトを外し、ノズル取付板セット(④⑤⑥)を取り外します。通常この部分は分解しませんが、④エアーノズルを交換する時は、セットごと取り替えます。

清掃、及び組立

- 1) ⑧オイルノズルの孔を清掃する。
- 2) ⑦アトマイザーの内外面を清掃する。
- 3) ⑨ガスパイプの内外面を清掃する。
- 4) ④エアーノズル⑥保護板を清掃する。焼損、酸化、変形等状態が悪い物はセットごと新品と交換する。
- 5) ㉒バーナータイルの内面を清掃し、ヒビ、割れ等を点検する。もし異常があれば㉓前板とセットで交換する。
- 6) 組立は分解の逆の手順で行う。
- 7) ④⑤⑥ノズル取付板セットと①バーナーボディとの組付は、3本のボルト穴は等分ではないので注意して下さい。
- 8) 部品・配管等に締め忘れのないよう注意して下さい。

※警告プレートについて

設置工事終了後、下図のような附属の警告プレートをバーナー本体からはずれていないかどうか、確認して下さい。尚紛失した場合は速やかに弊社営業部までご連絡下さい。



トラブルと思ったら

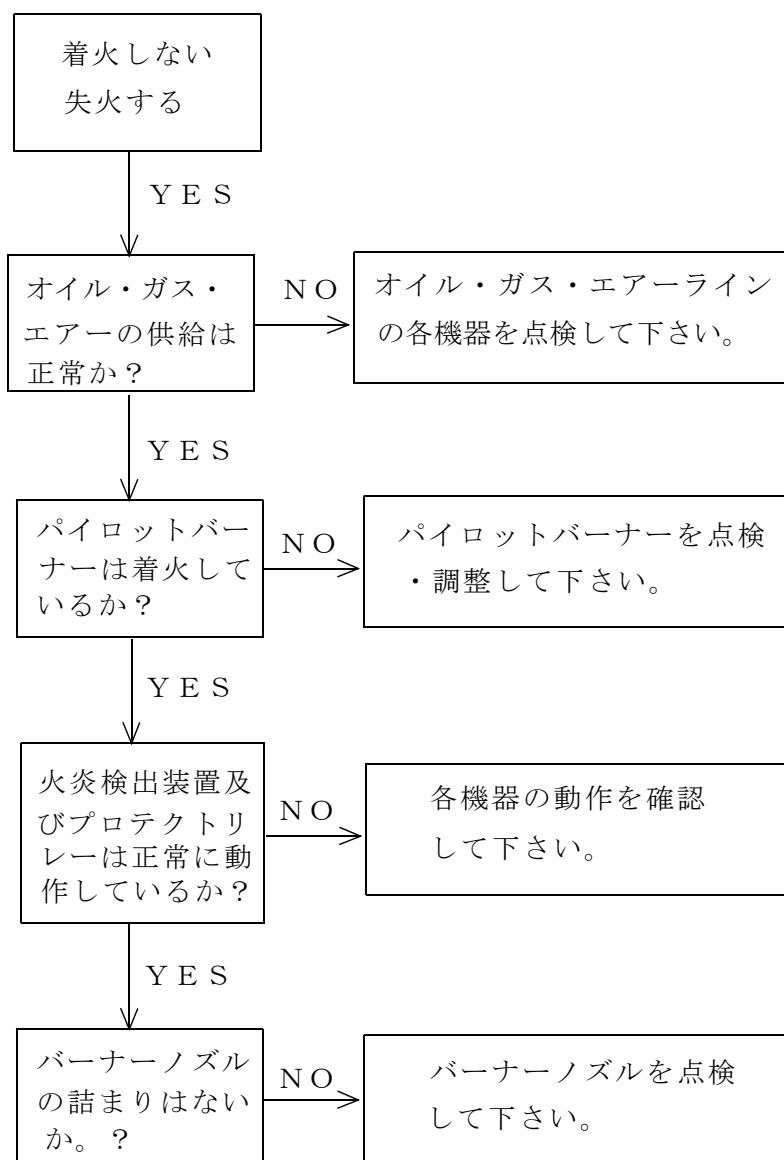

※ バーナー及び各周辺機器類の点検に際しては、それぞれに付属する取扱説明書等を熟読の上、行って下さい。

※ その他ご不明な点は弊社営業部までお問い合わせ下さい。

TEL. 052-736-0773
FAX. 052-736-0258

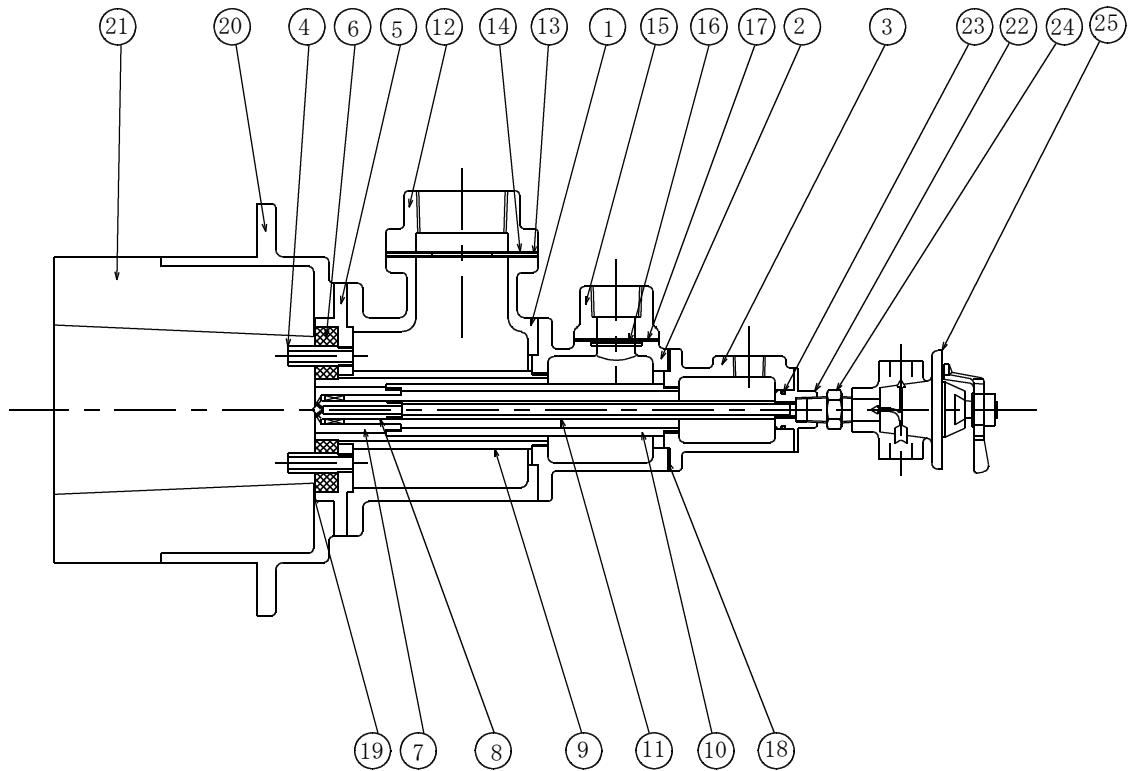

NO.	部品名	個数	NO.	部品名	個数
1	バーナーボディ	1	14	エアーパッキン	2
2	ガスボディ	1	15	オリフィス押さえ	1
3	アトマイズボディ	1	16	ガスオリフィス	1
4	エアーノズル	9	17	ガスパッキン	2
5	ノズル取付板	1	18	パッキン	1
6	保護板	1	19	シールパッキン	1
7	アトマイザー	1	20	バーナー前板	1
8	オイルノズル	1	21	バーナータイル	1
9	ガスパイプ	1	22	バルブ継手	1
10	アトマイジングパイプ	1	23	Oリング	1
11	オイルパイプ	1	24	ニップル	1
12	エアーフランジ	1	25	レギュレチングコック	1
13	エアーオリフィス	1			1