

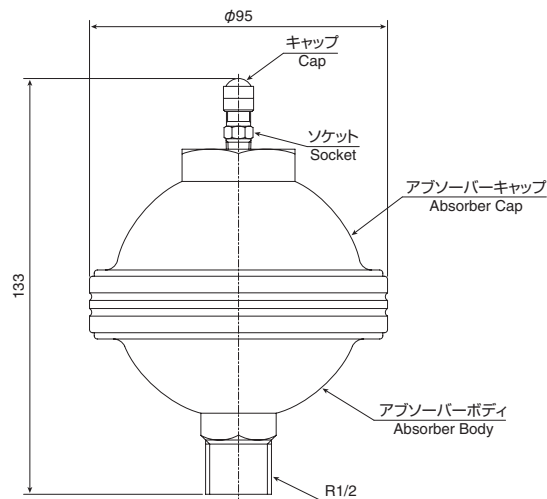

炉からの輻射熱によって起こる油の膨脹による配管内の圧力上昇により、破損するダイヤフラム弁（オイルレシオレギュレータ・減圧弁）を保護する為に
ご使用ください。

Protects the diaphragm type valve (oil ratio regulators, pressure regulating valves) from the pressure in the pipe increased by oil expanding due to the radiated heat from the furnace.

寸法 / DIMENSION



仕様 Specifications

形式 Model	: EA-2
吸収容量 Absorption Capacity	: 50cc
設定圧力 Setting Pressure	: 0.1MPa (Standard 標準)
仕様温度 Operating Temperature	: 80℃ 以下 80℃ Or Less
質量 Mass	: 1.4kg

取付方法 / HOW TO MOUNT

1. 保護する機器と同じ高さに取り付けてください。 Mount the product at the same level as that of the devices to be protected.
2. 取り外し、点検の為コックを設けて下さい。 Provide a cock for the dismounting and inspection purposes.

油は配管中に閉じ込められた後で加熱されると、その膨張を吸収する装置がなければ、オイルレシオレギュレーターや減圧弁のダイヤフラムを破損するに十分な圧力を作り出すことができます。右表に温度上昇 10℃におけるエキスパンションアブソーバーの対応できる管の長さを示します。

If oil shut within piping and heated and no device is equipped for absorbing the expansion of oil, the oil expansion may raise pressure to such an extent that it can break oil regulator and deduction valve diaphragm. This table shows the pipe lengths to which Expansion Absorber can be applied when the temperature rises by 10℃ .

管径 B Pipe Dia. B	長さ Length (m)
3/8	39.5
1/2	24.5
3/4	13.8
1	8.3

フローシート / FLOW SHEET

