

本機ラジアントチューブバーナーは、U型、W型等のチューブ形状に対応できます。本体は、シンプルかつコンパクトのためメンテナンスも容易に行えます。間接加熱炉、乾燥炉等に幅広く御利用していただけます。高温用途には、熱交換器を設置することで更なる省エネルギーが可能です。

This radiant tube burner can be used for U-shaped, W-shaped and other shaped tubes. For its simplicity and compactness, this burner can be maintained with ease. It can be used widely for indirect heating, drying furnaces, etc. For high-temperature applications, a heat exchanger can be installed to further energy saving.

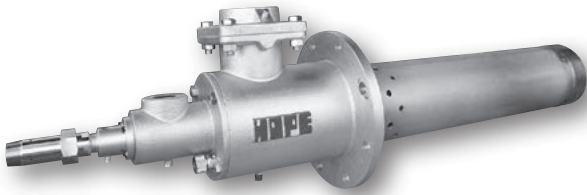

- 燃料 Fuel : 各種燃料ガス Fuel Gases
- 基準圧 Standard Pressure : Gas 2 ~ 10kPa · Air 6 kPa
- 炎監視方式 Flame Safeguard System : 紫外線光電管方式 UV Phototube
※高感度のフレームリレーを推奨。
※High sensitivity frame relay recommended.

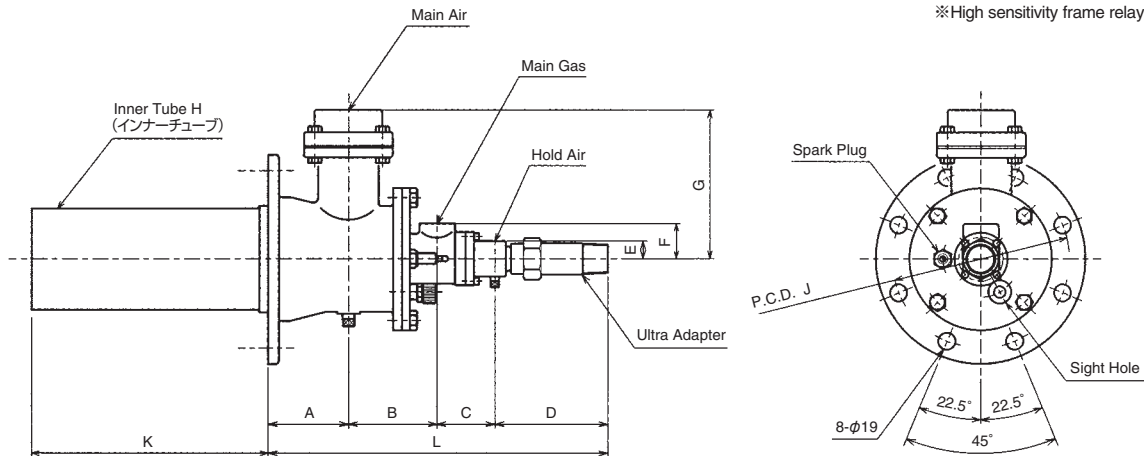

寸法 / DIMENSION

型式 Type	燃焼容量 Cap. kW(x10 ³ kcal/h)	ホールド空気量 Hold Air (m ³ /h (nor.))	チューブ Tube	接続口径 Connection			A	B	C	D	E	F	G	H (インナー チューブ)	J	K	L
				Main Air (Rc)	Main Gas (Rc)	Hold Air (Rc)											
RTB-100	35 (30)	4	100A	1 1/2	1/2	3/8	116	100	65	127	20	55	149	80A	165	250~450 (STEP 50)	408
RTB-125	58 (50)	5	125A	2	3/4		90					40	169	100A	200		
RTB-150	93 (80)	6	150A	2 1/2	1		150					53	179	125A	230		

フローシート / FLOW SHEET

