

KR* KR-B*

ギアポンプ ギアポンプ/バイパス回路付

Gear Pump Gear Pump With Bypass Circuit

燃料油の移送をはじめ、一般液体の移送用に広く利用できる低圧用の汎用ポンプです。耐久性に優れており、小型軽量で取扱いが簡単です。

General-purpose low-pressure pump widely applied from fuel to ordinary liquids. Highly durable, compact, light, and easy to handle.

● 標準付属品 Accessories

KR	モーター	Motor	KR-B	KR 型	Kr Type
	ベース	Base		レタンバルブ	Return Valve
	ベルトカバー	Belt Cover		圧力計	Pressure Gauge
	Vベルト	V-Belt		サイホン	Syphon
	Vプーリー	V-Pully		コック	Cock

KR-S型

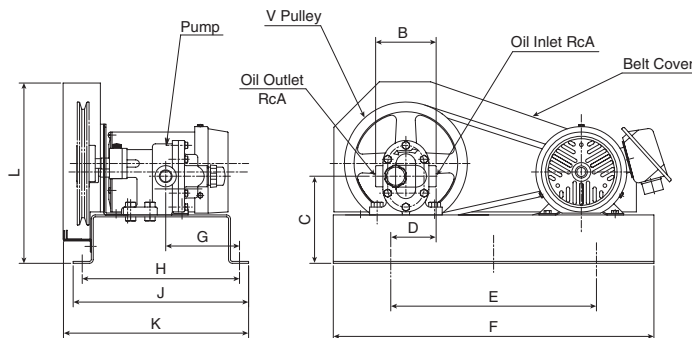
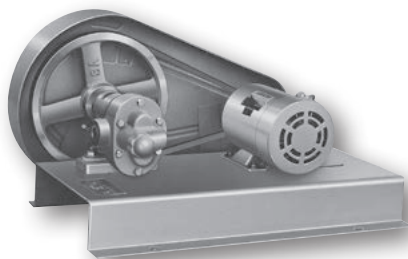

KR-B型

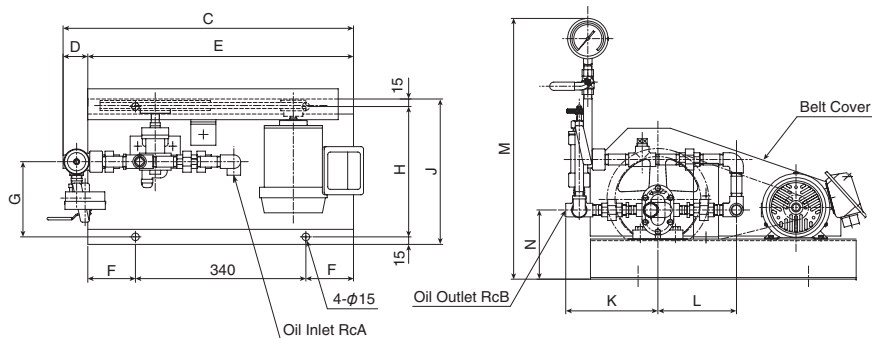
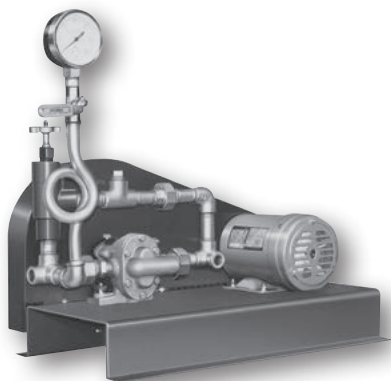

寸法 / DIMENSION

型式 Type	サイズ Size (Rc)	最大圧力 Max.Pre kPa	50Hz		60Hz		モーター Motor			質量 Mass (kg)
			Flow ℓ /min	Rer. m ⁻¹	Flow ℓ /min	Rer. m ⁻¹	kW×P	Rer. (m ³)		
KR-3S	3/8	300	6	350	7	420	0.20 × 4	1410	1690	21
KR-4S	1/2		10		12		0.40 × 4	1400	1680	25
KR-6S	3/4		20		25		0.40 × 4	1400	1680	30
KR-8S	1		40		400		50	480	0.75 × 4	1450

型式 Type	プーリー Pulley	モーター Motor	プーリー Pulley	ベルト V Belt
KR-3	200	50	50	A1 × 38
KR-4				
KR-6				
KR-8				

型式 Type	A (Rc)	B	C	D	E	F	G	H	J	K	L
KR-3S	3/8	86	138	43	340	530	150	260	290	315	300
KR-4S	1/2	100	144	53	340	530	122	260	290	306	300
KR-6S	3/4	120	160	63	340	530	112	260	290	306	300
KR-8S	1	160	196	73	340	540	92	280	310	332	360

型式 Type	A (Rc)	B (Rc)	C	D	E	F	G	H	J	K	L	M	N	質量 Mass (kg)
KR-3S-B	1/2	1/2	579	49	530	95	150	260	290	184	157	518	138	24
KR-4S-B	1/2	1/2	576	46	530	95	122	260	290	180	153	524	144	29
KR-6S-B	3/4	3/4	606	76	530	95	112	260	290	211	111	543	160	34
KR-8S-B	1	1	660	120	540	100	95	280	310	252	139	581	196	50